



Bonbonnes PET « refill » 5 gallons (18,9 litres) d'eureau SOURCES

Les nouvelles bonbonnes produites par eureau SOURCES sont soufflées à partir de préformes fabriquées en France et d'un PET de haute technicité produit en Europe.

Elles sont munies d'une poignée rapportée positionnée sur le col pour une plus grande robustesse et pour faciliter la prise en main dans les racks, sur les palettes et la mise sur fontaines.

Caractéristiques techniques :

Diamètre	271 mm +/- 2 mm
Hauteur	491 mm +/- 2 mm
Hauteur maximum d'étiquetage	120 mm
Longueur maximale d'étiquetage	340 mm
Diamètre goulot	55,2 mm
Poids (hors poignée)	650 g
Volume total	19,8 L +/- 200 ml
Température maximum de lavage	55°C
Température maximum de stockage	40°C

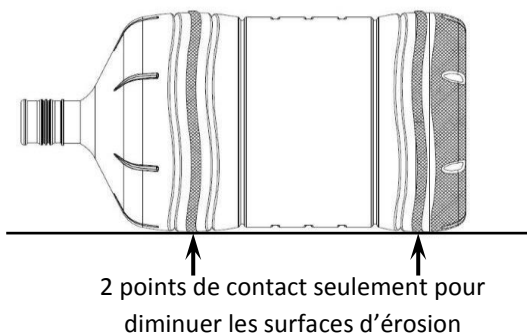

Finition ronde du goulot et respect de la norme WE de 55,2 mm de diamètre.



Traçabilité soufflage année, mois et jour

Poignée ultra résistante :

- Facile à attraper
- Confortable à porter
- Mémoire de forme
- Résiste aux fortes chaleurs et aux températures négatives
- Matière compatible alimentaire au lavage sans gout ni odeur
- Aucune zone difficile à laver ni aucune zone de rétention dans la bonbonne

